

DACIA
GEWOON. GOED

NIEUWE DACIA SPRING







EINDELIJK BETAALBAAR ELEKTRISCH RIJDEN

De foto's en teksten in deze brochure gelden voor het hele Dacia Spring-gamma. Raadpleeg de tabellen achterin deze brochure om een gedetailleerd overzicht van de uitrustingen en de opties te verkrijgen.



Man in blue and orange jacket

Man in green jacket holding basketball

DACIA

SPRING

SPRING

EEN STIJL BOORDEVOL ENERGIE

De 100% elektrische Dacia Spring is meer dan alleen maar trendy. Hij valt op met zijn energieke 'urban style'. Door zijn verhoogde bodemvrijheid te combineren met brede wielkasten, stoere schouders en deurbeschermingen onderaan, oogt hij als een compacte SUV. De voorkant onderscheidt zich door zijn gewelfde motorkap, de gestrekte koplampen en de brede bumper. De achterkant staat voor dynamiek

met de stoere bumper, de achtereulegels met speelse lijnen en de beschermingski. De dakdragers en de 'flexwheel'-designwielen - qua look vergelijkbaar met alu velgen - geven Dacia Spring een leuke uitstraling. Het 'Orange Pack' geeft hem nog meer karakter. Een gedurfde elektrische stadsauto: Dacia Spring maakt het dagelijkse leven even eenvoudig als stijlvol.



LICHTSIGNATUUR IN Y-VORM



LED-DAGRIJLICHTEN

UITNODIGEND, UITGERUST, UITMUNTEND

Het stille interieur van Dacia Spring biedt het comfort en de stijl die je goed kunt gebruiken in de wereld van nu. Geniet van de rust die het rijden in een 100% elektrische auto met zich brengt. Het goed ingerichte interieur en de sobere lijnen zorgen voor een relaxte sfeer. Alle bedieningsknoppen vind je in één oogopslag op het dashboard. De versnellingspook heeft plaats gemaakt voor een draaiknop met 3 standen: vooruit, neutraal en achteruit. Tal van uitrustingen helpen het dagelijkse leven eenvoudiger te maken: centrale deurvergrendeling met afstandsbediening, manuele airconditioning, elektrische

buitenspiegels, elektrische ruiten voor- en achteraan... Het gebruiksvriendelijke multimedia- en navigatiesysteem Media Nav Evolution met aanraakscherm 7" en de achteruitrijcamera maken rijden fijner en manoevreren in de stad makkelijker. Houd het veilig door je blik op de weg te houden dankzij de digitale affichering tussen de tellers. Door de spraakherkenning kan je je handen aan het stuur houden. Een nieuwe trend, een nieuwe tijdsgeest: vergeet alles wat overbodig is en deel wat telt met vier volwassenen of met je familie.



DIGITAAL INSTRUMENTENBORD TFT 3,5"



DRAAIKNOP IN CHROOM



**ELEKTRISCH,
IN ALLE
EENVOUD**

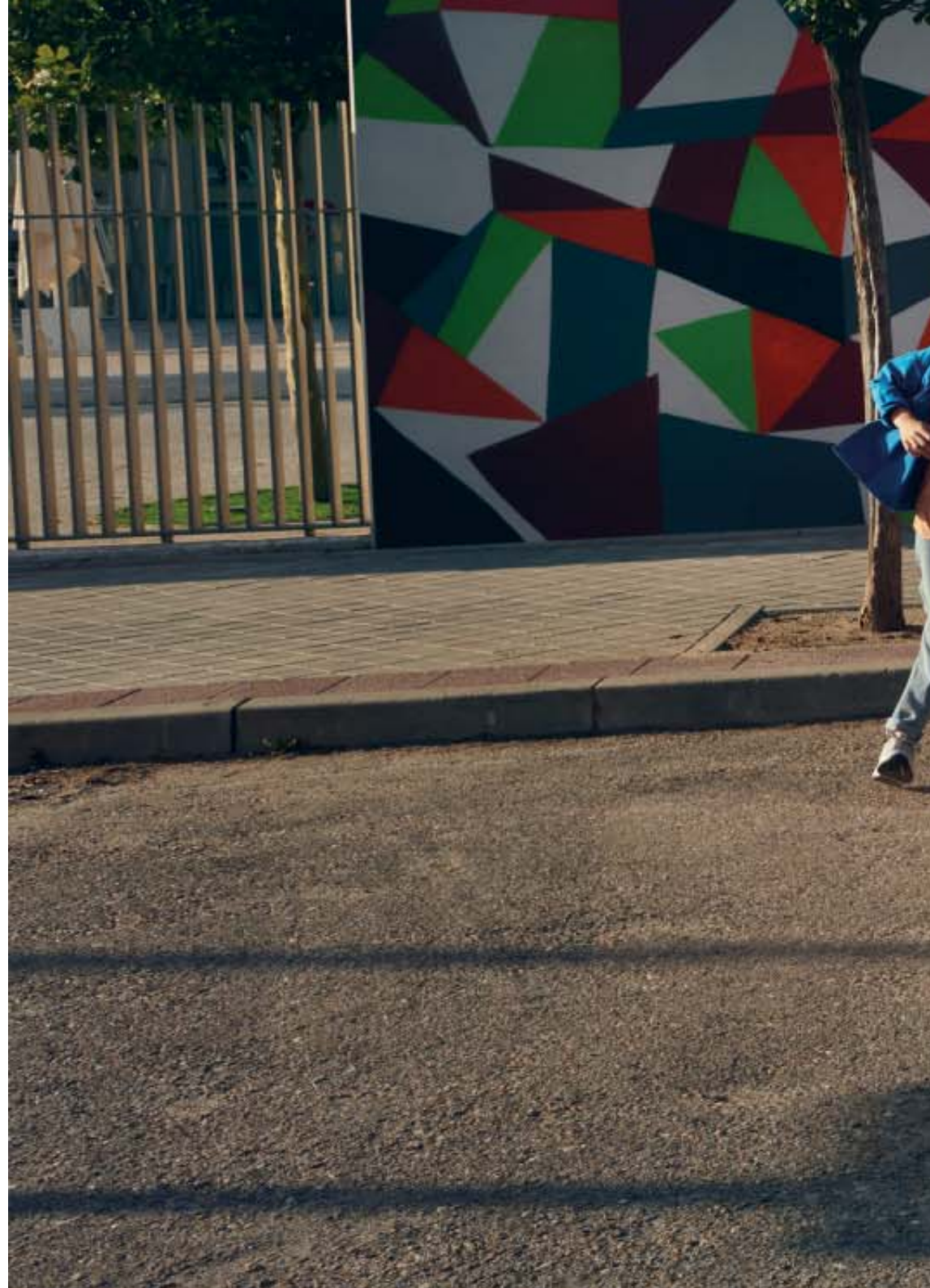





ESSENTIËLE TROEVEN

De 33 kW / 45 pk-motor van Dacia Spring, gekoppeld aan een batterij van 26,8 kWh, is technologie die voortkomt uit de ervaring met elektrisch rijden van de Renault Groep. Daardoor kan Dacia je een elektrisch voertuig aanbieden, trouw aan zijn filosofie van veelzijdigheid en betrouwbaarheid tegen een onklopbare prijs. Het rijbereik van Dacia Spring gaat tot 305 km in stadsacyclus WLTP op één batterijlading, afhankelijk van de omstandigheden. Met een verplaatsing van 30 km per dag (het Europese gemiddelde) en een volledig opgeladen batterij, kan je met Dacia Spring minstens een week lang in en rond de stad rijden.

Zonder stress. Om de batterij op te laden is er een ruime keuze: via een stopcontact 220 V, via een wallbox of via een DC-aansluiting voor snelladen tot 80% in minder dan een uur. En het wordt nog beter! Zo kan je met de app MY Dacia altijd de laadstatus van je voertuig opvolgen. Dankzij het navigatiesysteem Media Nav Evolution vind je steeds oplaadpunten in je buurt. Rij met een gerust hart! Als je met de batterij van een smartphone overweg kan, is omgaan met de 100% elektrische Dacia Spring voor jou ook kinderspel.



COMPACT EN TOCH RUIM

Ook al lijkt Dacia Spring compact aan de buitenkant, biedt hij een ruim en uitnodigend interieur. Maak het jezelf gemakkelijk met 4 comfortabele zitplaatsen. Door de royale hoofdruimte en een knieruimte van 100 mm is ook achterin plaats genoeg. Dankzij de neerklapbare leuning van de achterbank pas je de ruimte op elk moment aan jouw behoeften aan. Zo kan je meenemen wat je wil. Met het grote handschoenenkastje, de opbergvakken in de deuren vooraan en het opbergvak in de middenconsole is

de totale opbergruimte van 23,1 liter heel handig. En niemand wordt vergeten. De passagiers achterin beschikken over opbergzakjes op de rugleuning van de voorzetels. En aangezien Dacia Spring het elektrische antwoord is op alle uitdagingen, biedt de verbazingwekkende koffer van 270 dm³, uitbreidbaar tot 1100 dm³, de grootste capaciteit in zijn categorie. Deze kleine avonturier is heel gastvrij!



KOFFERINHOUD VAN 270 DM³





HANDIGE CONNECTIES

Blijf op koers met je digitale leven dankzij de intuïtieve en gebruiksvriendelijke connectiviteit van Dacia Spring. Met één tik op het 7"-aanraakscherm krijg je toegang tot het mediasysteem Media Nav Evolution, met navigatie (6 gratis updates gedurende 3 jaar dankzij MapCare) en radio DAB+. Geniet ook van je favoriete apps met de smartphone replicatie via Apple CarPlay™ en Android Auto™. Dankzij, onder andere, het Bluetooth®-systeem, de USB-aansluiting of de AUX-toegang zijn je apparaten in een oogwenk aangesloten. Voor meer veiligheid kan je op het stuur de spraakherkenning activeren en je stem gebruiken om alle functies te bedienen. Neem het heft in eigen handen met de gratis MY Dacia-app op je smartphone. Bekijk in realtime het batterijniveau, de afgelegde afstand en de beschikbare actieradius in kilometer. Gun jezelf het beste door vanop afstand de verwarming of de airconditioning te starten dankzij deze app. Is je Dacia Spring aan het opladen? Dan informeert de app je over de laadstatus en kan je vanop afstand pauzeren, om later opnieuw op te starten wanneer nodig! De elektrische Dacia Spring is helemaal mee met zijn tijd.

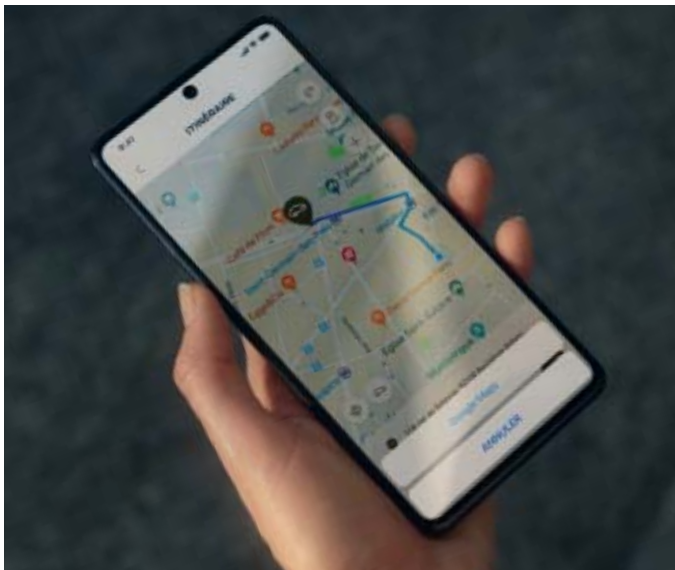

MY DACIA: UW MOBILITEIT IN ÉÉN OOGOPSLAG

VEILIGHEID, ALTIJD EN OVERAL

Modern en veilig, zowel in de stad als daarbuiten, is Dacia Spring voorzien van bewezen actieve en passieve veiligheidssystemen. Naast ABS, ESC, een elektrische remkrachtverdeler, antislipsysteem, vertrekhulp op hellingen... wordt hij geleverd met diverse rijhulptechnologieën die je tijdens elke rit ondersteunen.

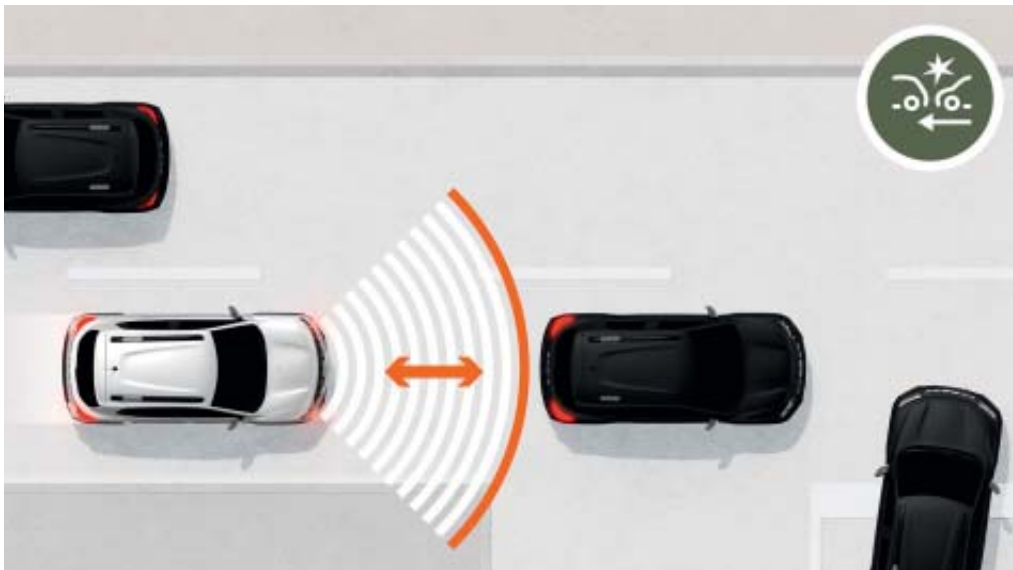

AUTOMATISCH NOODREMSYSTEEM AEB

Het risico op een aanrijding met een voorligger is soms moeilijk in te schatten. Het AEB detecteert eventueel gevaarlijke situaties en geeft visuele en hoorbare waarschuwingen. Indien de bestuurder niet of onvoldoende reageert, treedt het systeem in werking voor een optimaal remvermogen.

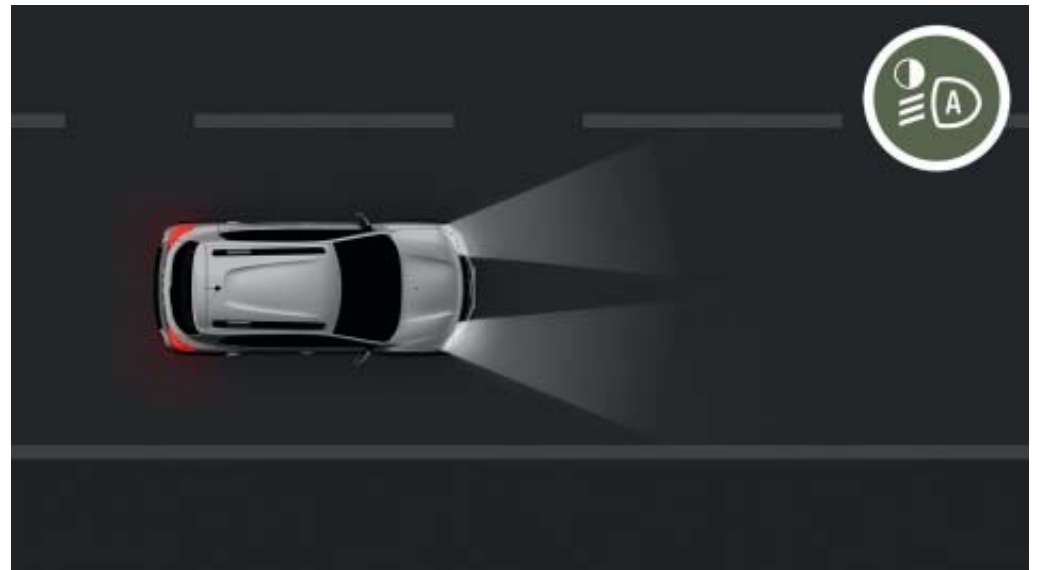

KOPLAMPEN MET AUTOMATISCHE ONTSTEKING

Nooit meer vergeten je verlichting in te schakelen als het donker wordt of bij het binnenrijden van een tunnel. De lichtsensor op de voorruit detecteert het gebrek aan licht en zorgt ervoor dat de juiste verlichting automatisch wordt geactiveerd.

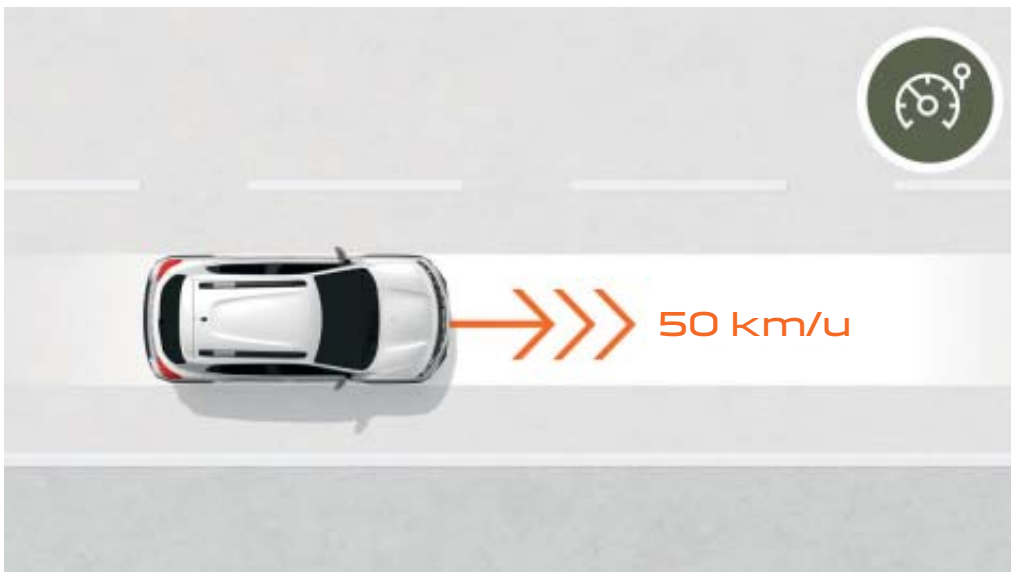

SNELHEIDSBEGRENZER

De snelheidsbeperkingen zorgen ervoor dat je constant je snelheidsmeter in de gaten moet houden. Dankzij de snelheidsbegrenzer kies je zelf je maximale snelheid en hoef je je geen zorgen te maken over eventuele overschrijdingen!



ACHTERUITRIJRADAR EN -CAMERA

In de stad zijn alle plaatsen goed om in te nemen, zelfs de kleinste. Je zal vanaf het eerste parkeermanoeuvre gewonnen zijn voor dit detectiesysteem dat hoorbaar en visueel waarschuwt voor het minste obstakel voor of achter.

ESSENTIAL



BELANGRIJKSTE UITRUSTINGEN

- ABS met remhulpstelsysteem
- Verlichtingsmonden en centrale console met afwerking in gesatineerd chroom
- Bestuurdersairbag en ontkoppelbare passagiersairbag
- Zijdelingse en gordijnairbags vooraan
- Waarschuwing bij niet-vestigde veiligheidsgordels
- Geluidsalarm bij niet-gedoofde lichten
- Elektronisch startblokkeersysteem
- Automatische noodoproep E-call
- In de hoogte regelbare komma-hoofdsteunen achteraan
- Opbergvak in de deuren vooraan
- Zwarte dakdragers met afwerking in zilvergrijs
- Bumpers voor- en achteraan in koetswerkkleur
- Mode 3 AC-laadkabel met type 2 'Mennekes'-connector
- Bagageschermer
- In de hoogte regelbare veiligheidsgordels vooraan
- AC-lader 6,6 kW met type 2-aansluiting
- Automatische deurvergrendeling tijdens het rijden
- Centrale deurvergrendeling met afstandsbediening
- Manuele airconditioning
- Neerklapbare achterbankleuning
- Zwarte spatbordverbreeders
- ESC + antislipsysteem + vertrekhelp op hellingen
- LED-dagrijlichten vooraan

- Isofix-bevestiging voor kinderzitje op de zitplaatsen achteraan
- ECOmodus-functie
- Automatisch noodremstelsysteem AEB
- Aanduiding van de buitentemperatuur
- Stalen velgen 14" met flexwheels DORIA
- Bandenopblaaskit
- Elektrische ruiten voor- en achteraan
- Snelheidsbegrenzer
- Make-upspiegel aan passagierszijde
- Boordcomputer
- Plug & Radio, Bluetooth®, 2 LS
- Opberzakjes op de rugleuning van de voorzetels
- Deurgrepen buiten in koetswerkkleur
- Deurgrepen binnen met afwerking in gesatineerd chroom
- 12V- en USB-aansluiting vooraan
- Koplampen met automatische ontsteking
- Deurbescherming onderaan
- Luchtre circulatie
- Elektrische buitenspiegels in glanzend zwart
- Zetelbekleding in TEP/stof 'Comfort'
- Beschermingskiss achteraan in schaliegrijs
- Bandendrukcontrolesysteem
- Digitaal instrumentenbord TFT 3,5"
- Getinte ruiten

EXPRESSION



BELANGRIJKSTE UITRUSTINGEN EXPRESSION = ESSENTIAL+

- Zwarte dakdragers met afwerking in schaliegrijs
- Achteruitrijcamera
- Media Nav Evolution: multimedia- en navigatiesysteem met aanraakscherm 7", ondersteuning Android Auto™ en Apple CarPlay™, Bluetooth®, MapCare en kaart van West-Europa
- Achteruitrijradar
- Buitenspiegels in schaliegrijs
- Stalen reservewiel (vervangt de bandenopblaaskit)
- Zetelbekleding in TEP 'Dark'

Android Auto™ is een merk van Google Inc. - Apple CarPlay™ is een merk van Apple Inc.

DACIA SPRING
KLEUREN



CENOTEBLAUW



BLIKSEMGRUIJS



KAOLIENWIT⁽¹⁾



GOJIROOD



ASTRAAL ZWART



KORSTMOS KAKI⁽¹⁾

(1) Niet-metaalkleur

DACIA SPRING ACCESSOIRES

1. CONSOLE EN BEKERHOUDER-ORGANISATOR

Maximaliseer de opbergruimte in het midden van je console. Je telefoon, sleutels, munten, blikje of fles zijn binnen handbereik. Je zal niet meer zonder kunnen!

2. SMARTPHONE INDUCTIELADER

100% comfortabel en eenvoudig! Ideaal om je smartphone via inductie in het voertuig op te laden.

3. PERSONALISERING

Set van 3 stickers die perfect aangepast zijn aan de achterklep, de zijkanten achteraan en de vorm van de koplampen, om met stijl het verschil te maken.

4. DEURDREPELS VOORAAN EN PREMIUM VLOERTAPIJTEN

Moderne elegantie begint telkens opnieuw bij het openen van de deur met de deurdrepeels met Spring-opschrift. Geniet ook van premium kwaliteit met de 4 vloertapijtjes die je interieur met stijl zullen beschermen.

5. MULTIFUNCTIONELE OPBERGTAS

Een praktische tas uit gerecycleerd materiaal. Neem je laadkabels, boodschappen of andere spullen mee zodat ze niet onnodig in de koffer rondslingeren. Grijs met blauwe stiksels. De binnenkant is makkelijk schoon te maken.





6. BESCHERMING VAN DE DEURRANDEN EN BUITENSPIEGELS

Versterk de robuuste stijl van je Dacia Spring en bescherm tegelijkertijd de deuren en de buitenspiegels tegen lakschade.

7. UITNEEMBARE KOFFERORGANISATOR

Een slim opbergaccessoire waardoor kleine voorwerpen op hun plaats blijven tijdens het rijden.

8. EASYFLEX KOFFERBESCHERMER

Bescherm de volledige laadruimte bij het vervoer van omvangrijke voorwerpen. De waterdichte en moduleerbare kofferbeschermer Easyflex past zich aan de stand van de achterbank aan, zelfs met neergeklapte rugleuning.

9. KOFFERDREMPEL EN KOFFERTAPIJT

Het hele jaar door gebruik je de koffer van je auto door in- en uit te laden. Bescherm hem op een duurzame manier met materiaal van hoge kwaliteit. De praktische kofferdrempel in inox beschermt niet alleen de drempel, maar zorgt ook voor een stijlvolle toets.

10. OMKEERBARE KOFFERBAK

Bescherm de koffer en de originele vloerbekleding! Neem alles mee in deze waterdichte kofferbak met hoge rand.

UITRUSTINGEN & OPTIES

ESSENTIAL EXPRESSION

DESIGN EXTERIEUR

Bumpers voor- en achteraan in koetswerkkleur	•	•
Bumper vooraan met oranje afwerking	-	Orange Pack
Beschermingskaki achteraan in schaliegrijs	•	•
Zwarte dakdragers met afwerking in zilvergrijs	•	-
Zwarte dakdragers met afwerking in schaliegrijs	-	•
Zwarte dakdragers met oranje afwerking	-	Orange Pack
Deurbescherming onderaan met afwerking in schaliegrijs	•	•
Deurbescherming onderaan met oranje afwerking	-	Orange Pack
Zwarte spatbordverbreeders	•	•
Buitenspiegels in glanzend zwart	•	-
Buitenspiegels in schaliegrijs	-	•
Buitenspiegels in oranje	-	Orange Pack
Deurgrepen buiten in koetswerkkleur	•	•
Flexwheels 14"	Doria	Doria
Getinte ruiten	•	•

DESIGN INTERIEUR

Deurpanelen vooraan met sierlijst in zilvergrijs	•	•
Afwerking centrale console en verluchttingsmonden in gesatineerd chroom	•	•
Deurgrepen binnen in gesatineerd chroom	•	•
Zetelbekleding in TEP/stof	Comfort	-
Zetelbekleding in TEP	-	Black

ACTIEVE EN PASSIEVE VEILIGHEID

ABS met remhulpstelsysteem	•	•
ESC + antislipsysteem + vertrekhelp op hellingen	•	•
Automatisch noodremsysteem AEBS	•	•
Bestuurdersairbag en ontkoppelbare passagiersairbag	•	•
Zijdelingse en gordijnairbags vooraan	•	•
Isofix-bevestiging voor kinderzitje op de zitplaatsen achteraan	•	•
Automatische deurvergrendeling tijdens het rijden	•	•
Elektronisch startblokkeersysteem	•	•
LED-dagrijlichten vooraan	•	•
Bandenopblaaskit	•	-
Stalen reservewiel (vervangt de bandenopblaaskit)	o	•

RIJ- EN CONTROLESYSTEMEN

Digitaal instrumentenbord TFT 3,5" met boordcomputer	•	•
ECModus-functie	•	•
Aanduiding van de buitentemperatuur	•	•
Waarschuwing bij niet-vastgemaakte veiligheidsgordels	•	•
Geluidsalarm bij niet-gedoofde lichten	•	•
Automatische noodoproep E-call	•	•
Snelheidsbegrenzer	•	•
Achteruitrijradar	-	•
Achteruitrijcamera	-	•
Bandendrukcontrolesysteem	•	•

ESSENTIAL EXPRESSION

COMFORT

Geïntegreerde hoofdsteunen vooraan	•	•
In de hoogte regelbare komma-hoofdsteunen achteraan	•	•
In de hoogte regelbare veiligheidsgordels vooraan	•	•
Centrale deurvergrendeling met afstandsbediening	•	•
Elektrische ruiten voor- en achteraan	•	•
Manuele airconditioning	•	•
Luchtre circulatie	•	•
Opbergvak in de deuren vooraan	•	•
Opbergzakjes op de rugleuning van de voorzetels	•	•
Make-upspiegel aan passagierszijde	•	•
12V- en USB-aansluiting vooraan	•	•
Neerklapbare achterbankleuning	•	•
Bagagescherm	•	•

ZICHTBAARHEID

Koplampen met automatische ontsteking	•	•
Elektrische buitenspiegels	•	•

AUDIO - MULTIMEDIA

Plug & Radio, Bluetooth® en 2 luidsprekers	•	-
Media Nav Evolution : multimedia- en navigatiesysteem met ondersteuning Android Auto™ en Apple CarPlay™, Bluetooth®, MapCare en kaart van West-Europa	-	•

OPLADEN

AC-lader 6,6 kW met type 2-aansluiting	•	•
Mode 3 AC-laadkabel met type 2 'Mennekes'-connector	•	•
Flexicharger mode 2-laadkabel	o	o
DC-aansluiting 7 tot 30 kW	-	o

GECONNECTEERDE DIENSTEN

Mobiele app My Dacia: laadstatus, voorverwarming van het interieur, geolocalisatie, start/stop opladen	•	•
--	---	---

•: Serie o : Optie - : Niet beschikbaar - Android Auto™ is een merk van Google Inc. - Apple CarPlay™ is een merk van Apple Inc

TECHNISCHE KENMERKEN

ELECTRIC 45

MOTOR

Brandstof	Elektriciteit
Fiscaal vermogen (pk)	4
Milieunorm	Euro 6D
Technologie	Permanent Magnet Synchronous
Max. vermogen kW CEE (pk) bij tr/min	33 (45) - 3000
Max. koppel Nm CEE bij tr/min	125 - 500

BATTERIJ

Technologie	Lithium-ion
Bruikbare energie (kWh)	26.8
Totale spanning (V)	240
Aantal modules / cellen	12 / 72
Gewicht (kg)	186

PRESTATIES

Topsnelheid (km/u)	125
0-100 km/u (s)	19"10

VERSNELLINGSBAK

Type	Reducer met één versnelling
------	-----------------------------

STUURINRICHTING

Type	Hydraulische stuurbekrachtiging met elektrische pomp
Draaicirkel tussen stoepranden (m)	9.5

REMMEN

Type	Circuit in X met ABS, remkrachtverdeler EBV en remhulpsysteem
Remmen vooraan	Geventileerde schijven - 238 x 17 mm
Remmen achteraan	Trommels - 170 mm

WIELEN EN BANDEN

Standaard velgen en banden	4,5 J 14 - 37 165/70 R14
----------------------------	-----------------------------

AUTONOMIE EN ELEKTRICITEITSVERBRUIK

Homologatieprotocol	WLTP
Gehomologeerd verbruik in stadscyclus (Wh/km)	100
Gehomologeerd verbruik in volledige cyclus (Wh/km)	139
Autonomie in stadscyclus (km)	305
Autonomie in volledige cyclus (km)	230

OPLAADDUUR (0-100%)

Geïntegreerde lader	Eenfasig van 2 tot 6,6 kW
2,3 kW - eenfasig stopcontact 10 A	13u32
3,7 kW - eenfasige laadpaal 16 A	8u28
7,4 kW - eenfasige laadpaal 32 A (wallbox)	4u51
Snelladen DC 125 A (0-80%)	0u56

GEWICHTEN (kg)

Rijklaar leeggewicht	1012
Hoogst toegelaten gewicht	1300
Hoogst toegelaten gewicht van de sleep	-

DACIA SPRING

AFMETINGEN

ZIJKANT

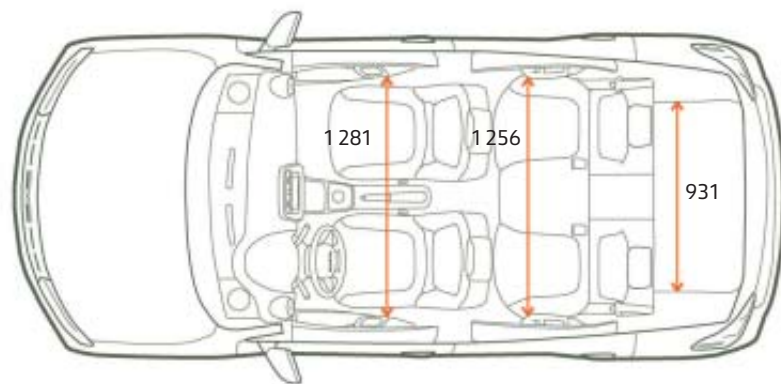
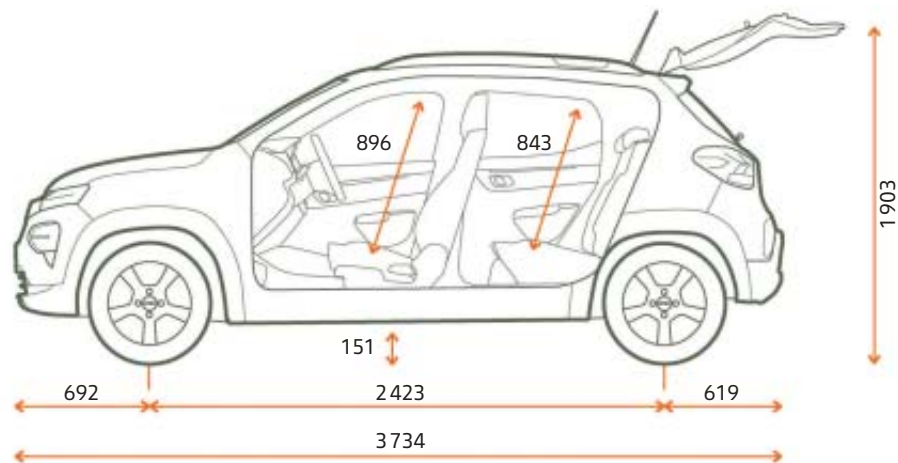

KOFFER (in dm³ - VDA-norm)

Min. koffervolume (onder bagagescherf)	270
Max. koffervolume (met neergeklapte achterbankleuning)	1100

VOORAAN

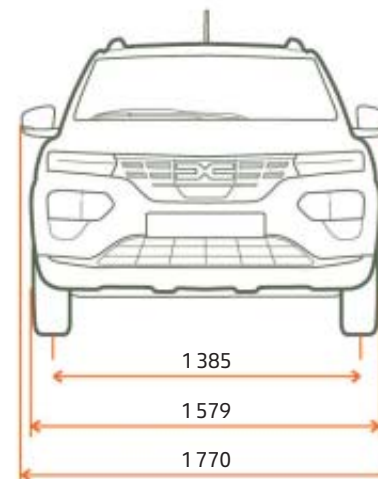

ACHTERAAN

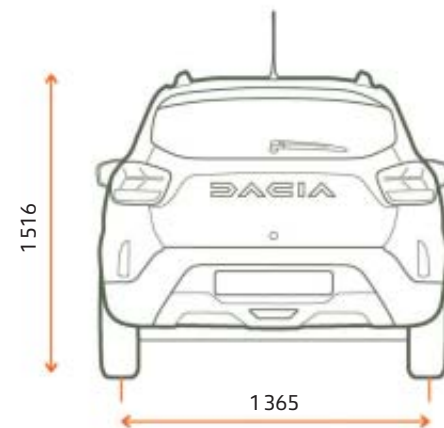

Afmetingen in mm

RIJD, REIS, GENIET, DAT IS DE GEEST VAN DACIA!

Bij Dacia ontwerpen we praktische en robuuste auto's tegen de beste prijs. Modellen met een uitgesproken stijl en de meest betrouwbare technologieën, maar zonder overbodige franjes, en dat alles tegen een onklopbare prijs. Met die formule hebben we in zeventien jaar een ware revolutie

teweggebracht in de autosector. Ongelooflijk? Niet echt. Ons geheim? Een perfecte mix van eenvoud, transparantie en toegankelijkheid. Van de keuze van het model, over de prijzen tot en met het onderhoud: bij Dacia is alles klaar en duidelijk. Wie voor Dacia kiest, weet zeker dat hij de juiste keuze maakt.



DE 100% ELEKTRISCHE STADSAUTO





Alles werd in het werk gesteld opdat deze publicatie exact en up-to-date zou zijn op de dag van het drukken. Dit document werd opgesteld aan de hand van voorreeksen of prototypes. De foto's en teksten in deze brochure gelden voor het hele Dacia Spring-gamma. In het kader van zijn beleid van voortdurende verbetering van de producten, behoudt Dacia zich het recht voor op elk moment wijzigingen aan te brengen aan de kenmerken en aan de beschreven en afgebeelde voertuigen. Deze wijzigingen worden zo snel mogelijk gemeld aan de officiële Dacia-verdelers. Afhankelijk van het land waar zij verhandeld worden, kunnen de versies verschillen en kunnen bepaalde uitrustingselementen niet beschikbaar zijn (standaard, als optie of als accessoire). Raadpleeg uw plaatselijke Dacia-verdeler om de meest recente informatie te krijgen. Vanwege de technische beperkingen bij het drukken, kunnen de in dit document afgebeelde kleuren lichtjes verschillen van de werkelijke kleur van de lak of de binnenbekleding. Alle rechten voorbehouden. De reproductie, in welke vorm of met welk middel ook, van het geheel of een gedeelte van deze publicatie is verboden zonder de voorafgaande schriftelijke toestemming van Dacia.