

DACIA
TOUT. SIMPLEMENT

DACIA SPRING







L'ÉLECTRIQUE ENFIN ACCESSIBLE

Les visuels et les textes sont génériques de l'ensemble de la gamme Dacia Spring. Pour connaître le contenu des équipements et des options, consultez les tableaux détaillés en fin de brochure.



UN STYLE PLEIN D'ÉNERGIE

Dacia Spring 100% électrique n'est pas seulement branchée. Elle séduit par son style urbain énergique. En combinant garde au sol surélevée, arches de roues élargies, épaules robustes et protections inférieures de porte, elle affiche une allure de SUV compact. La face avant se distingue par son capot bombé, ses optiques effilées et son large bouclier. L'arrière privilégie le dynamisme : lignes puissantes du pare-choc, ailes nervurées,

skis de protection. Les barres de toit et les enjoliveurs flexwheels, similaires aux jantes alu, dotent le profil d'un look valorisant. Avec le Pack Orange, optez pour une personnalité encore plus détonante. Citadine électrique audacieuse, Spring rend votre quotidien aussi simple que stylé.



SIGNATURE LUMINEUSE EN FORME DE Y



FEUX DE JOUR À LED

ACCUEILLANTE, ÉQUIPÉE, ÉTONNANTE

L'intérieur silencieux de Dacia Spring offre le confort et le style dont vous avez besoin et vous permet de profiter du calme apaisant d'un véhicule 100% électrique. Avec ses inserts colorés et ses lignes sobres, l'ambiance invite au bien-être. En un coup d'œil sur le tableau de bord, visualisez toutes les commandes. Le levier de vitesse cède la place à une molette rotative chromée à 3 positions : marche avant (D), marche arrière (R) et point mort (N).

De nombreux équipements simplifient votre quotidien : condamnation centralisée des portes à distance, conditionnement d'air manuel, rétroviseurs extérieurs électriques, lève-vitres avant et arrière électriques. Media Nav Evolution, le système de navigation et multimédia intuitif avec écran tactile 7", et la caméra de recul faciliteront vos trajets et vos manœuvres en ville. Nouvel esprit, nouvelle tendance, oubliez le superflu et partagez l'essentiel avec vos amis ou en famille.



AFFICHEUR NUMÉRIQUE INTUITIF



MOLETTE ROTATIVE CHROMÉE



**L'ÉLECTRIQUE
EN TOUTE
SIMPLICITÉ**

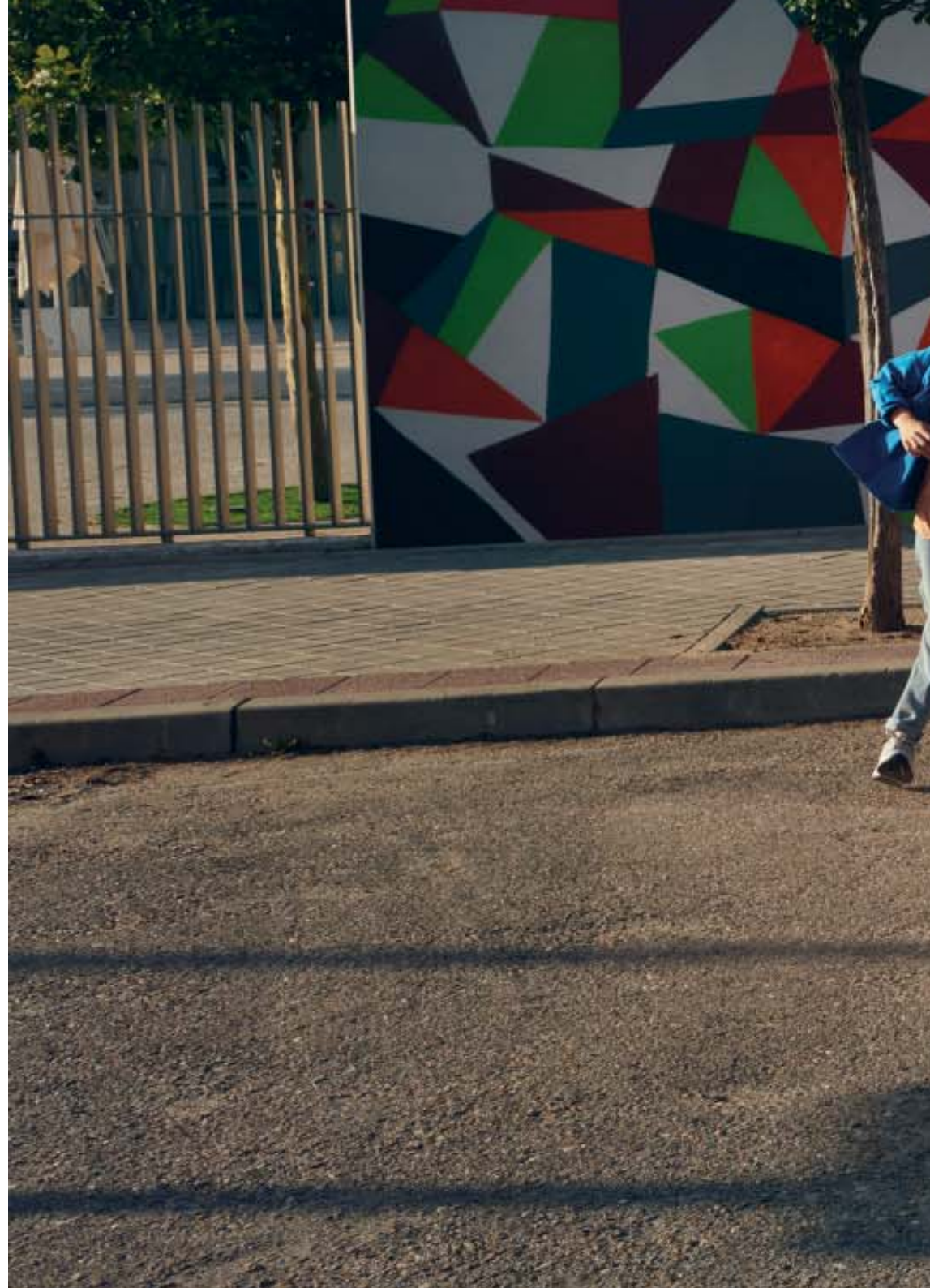



SPRING



DES ATOUTS ESSENTIELS

La motorisation de 33 kW (45 ch) couplée à la batterie de 27,4 kWh qui équipe Dacia Spring est une technologie issue de l'expérience du Groupe Renault dans l'électromobilité. Dacia peut ainsi vous proposer un véhicule électrique fidèle à sa philosophie : polyvalence et fiabilité à prix imbattable. Avec Spring, parcourez sans recharger jusqu'à 305 km en cycle urbain WLTP, selon les conditions. À raison de 30 km par jour (la moyenne européenne) et avec une charge pleine, vous avez devant vous plus d'une semaine de trajets citadins et hors ville. En toute autonomie.

Pour recharger, le choix est large : prise domestique de 220V, wallbox ou borne DC pour une recharge éclair de 80% en moins d'une heure.

Mieux encore, par l'application gratuite My Dacia, vous savez à chaque instant où vous en êtes et la navigation Media Nav Evolution vous aide à trouver les points de recharge autour de vous. Sérénité assurée! Si vous savez gérer l'autonomie de votre smartphone, gérer Spring sera pour vous un jeu d'enfant.

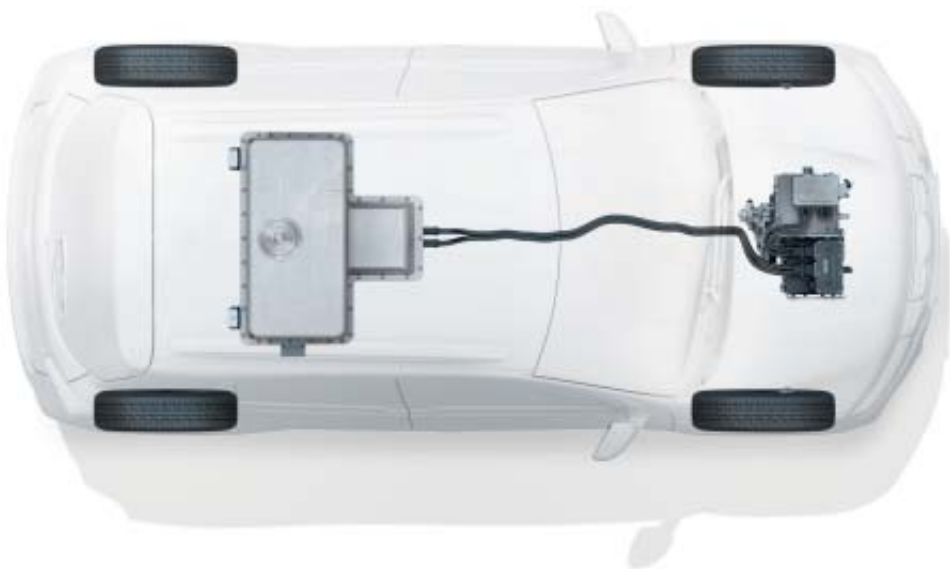

TECHNOLOGIE ÉLECTRIQUE



COMPACTE ET SI SPACIEUSE

Compacte à l'extérieur, Dacia Spring révèle un intérieur aussi spacieux qu'accueillant. Mettez-vous à l'aise et profitez de ses 4 places confortables. À l'arrière, la garde au toit généreuse et le rayon de 100 mm aux genoux font le bonheur des grands gabarits. Grâce à son dossier de banquette arrière rabattable, modulez l'espace à chaque moment pour l'adapter à vos besoins. Vous pouvez transporter tout ce qui est encombrant. Entre la grande boîte à gants fermée, les contreforts de porte

et le vide-poche de la console centrale, la capacité de rangement de 23,1 litres est aussi son point fort. Personne n'est oublié : les passagers arrière disposent de poches aumônières au dos des sièges avant. Et puisque Spring est l'électrique de tous les défis, son étonnant coffre de 270 dm³ extensible à 1100 dm³ offre la plus grande capacité de chargement de sa catégorie. Vraiment très accueillante cette petite baroudeuse!



COFFRE DE 270 DM³





BRANCHÉE ET CONNECTÉE

Gardez le cap de votre vie numérique grâce à la connectivité intuitive et conviviale de Dacia Spring. Pianotez d'un doigt sur l'écran tactile 7" de son système multimédia Media Nav Evolution et accédez à la navigation ainsi qu'à la radio. Profitez également de vos applis préférées via la réplique smartphone compatible avec Apple CarPlay™ et Android Auto™. Système Bluetooth®, prise USB, vos appareils sont branchés en un clin d'œil! Pour plus de sécurité, activez au volant la commande de reconnaissance vocale et pilotez à la voix toutes les fonctions. Prenez aussi les choses en mains avec l'application gratuite My Dacia sur votre smartphone. En temps réel, visualisez le niveau de la batterie, la distance parcourue et l'autonomie disponible en kilomètres.

Réservez-vous le meilleur accueil à bord en lançant à distance, depuis l'application, la climatisation ou le préchauffage réglés au préalable suivant votre convenance. Lorsque Spring est branchée, l'application vous informe de la progression de la charge. Pratique pour mettre en pause et reprendre plus tard!

Dacia Spring est en plein dans l'air du temps.

Android Auto™ est une marque de Google Inc. Apple CarPlay™ est une marque d'Apple Inc.

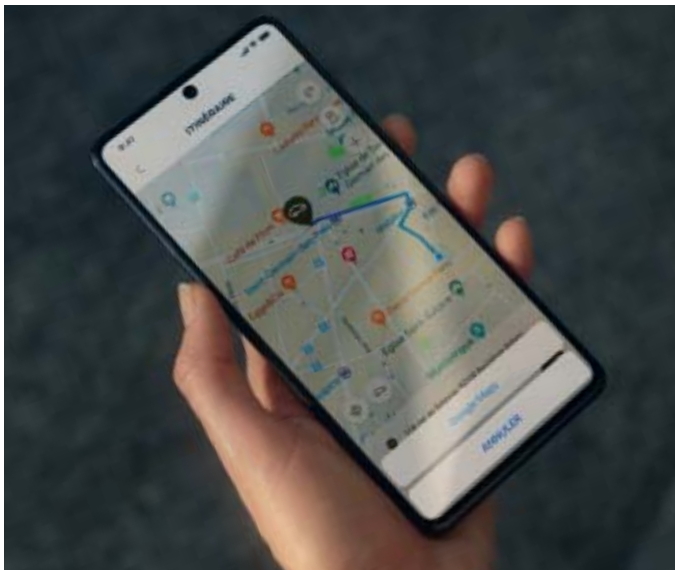

MOBILITÉ GÉRÉE EN UN COUP D'ŒIL

ROULEZ EN TOUTE SÉCURITÉ

Moderne et sûre en ville comme sur route, Dacia Spring bénéficie d'une sécurité active et passive qui a fait ses preuves. En plus de l'ABS, l'ESC, le répartiteur électronique de freinage et 6 airbags, elle embarque des technologies d'aides à la conduite qui vous accompagnent dans vos trajets.

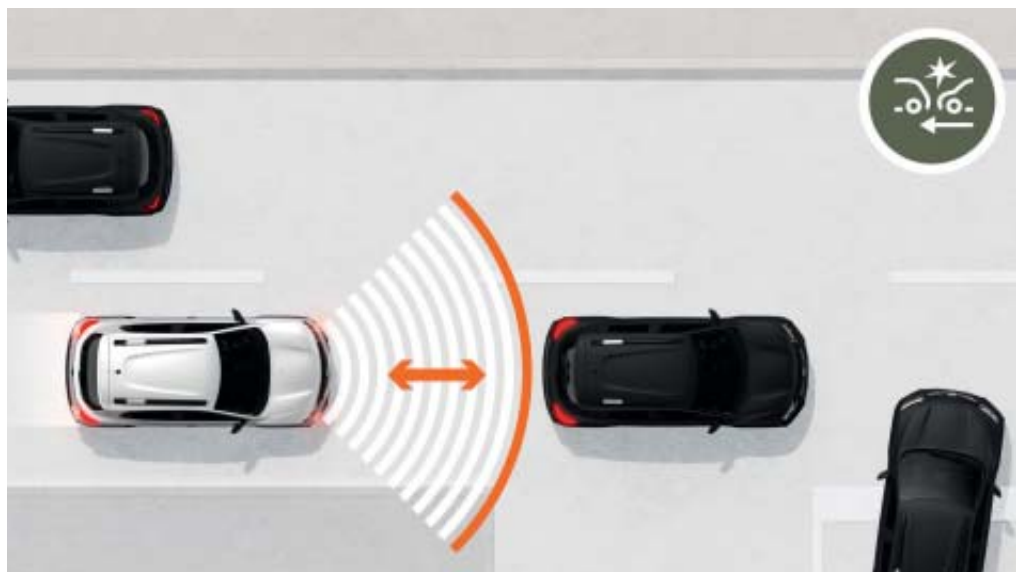

FREINAGE AUTOMATIQUE D'URGENCE AEB

Difficile parfois d'évaluer le risque de collision avec le véhicule qui vous précède. Le dispositif détecte le danger et lance des alertes visuelles et sonores. Si le conducteur tarde à réagir, le freinage est automatiquement activé ou renforcé.

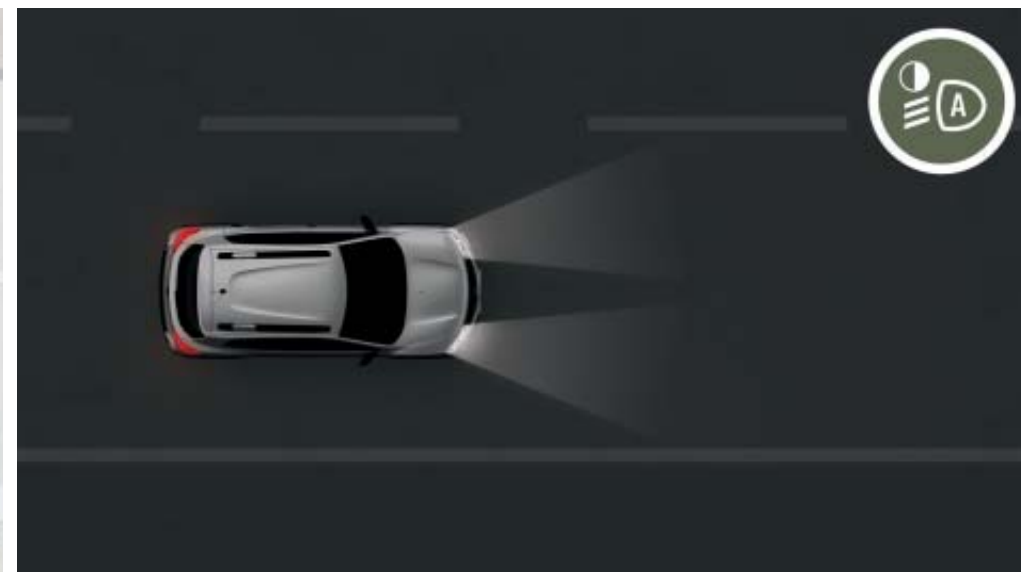

PROJECTEURS À ALLUMAGE AUTOMATIQUE

Impossible désormais d'oublier d'activer les feux à l'entrée d'un tunnel ou quand la nuit tombe. Le capteur de luminosité placé sur le pare-brise détecte le manque de luminosité. Le type d'éclairage adéquat est alors activé automatiquement.

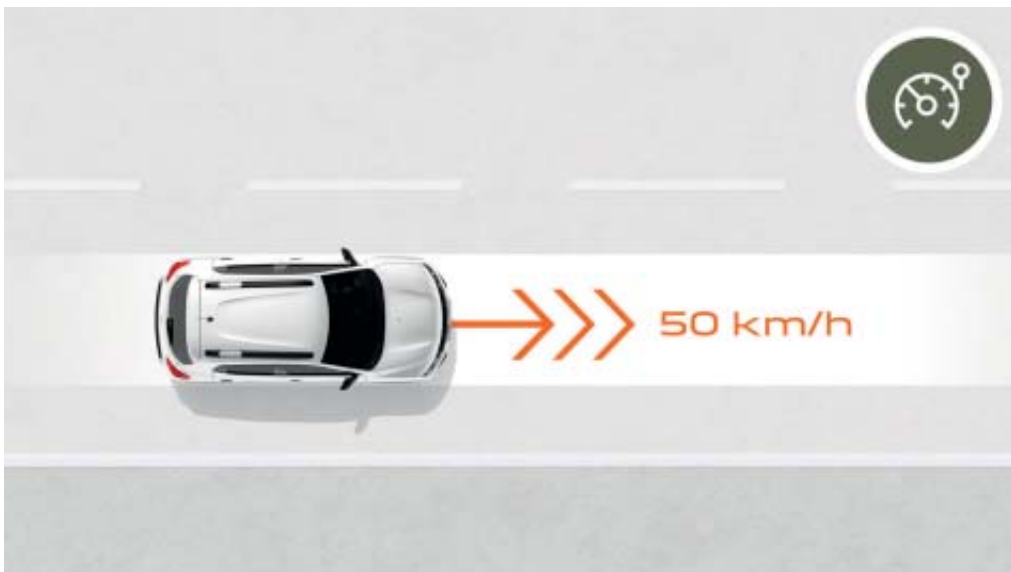

LIMITEUR DE VITESSE

Les mesures de vitesse restrictives nous obligent à surveiller de près le compteur. Fixez vous-même la vitesse à ne pas dépasser à l'aide du limiteur de vitesse et roulez serein!



RADAR ET CAMÉRA DE REUL

En ville, toutes les places sont bonnes à prendre, même les plus étroites. Vous serez conquis dès la première manœuvre par ce dispositif de détection qui vous alerte de manière sonore et visuelle au moindre obstacle présent à l'arrière.

COMFORT



PRINCIPAUX ÉQUIPEMENTS

- ABS avec assistance au freinage d'urgence
- Airbag conducteur
- Airbag passager déconnectable
- Airbags latéraux et rideaux avant
- Alerte d'oubli de bouclage des ceintures
- Alerte sonore de feux non-éteints
- Antidémarrage électronique
- Appel automatique d'urgence E-call
- Appuie-tête arrière virgule, réglables en hauteur
- Bac de rangement dans portes avant
- Barres de toit longitudinales noires avec insert chrome
- Boucliers ton carrosserie
- Câble de recharge AC mode 3 avec connecteur type 2 «Mennekes»
- Chargeur AC 6,6 kW avec prise mâle type 2
- Condamnation automatique des portes en roulant
- Condamnation centralisée des portes à distance
- Conditionnement d'air manuel
- Dossier de banquette arrière rabattable
- Elargisseurs d'ailes noirs
- ESC + antipatinage + aide au démarrage en côte
- Feux de jour à LED
- Fixation Isofix pour siège enfant aux places arrière
- Fonction Ecomode

- Freinage automatique d'urgence AEB
- Indicateur de température extérieure
- Jantes tôle 14" avec flexwheels DORIA
- Kit de regonflage des pneus
- Lève-vitres avant et arrière électriques
- Limiteur de vitesse
- Miroir de courtoisie côté passager
- Ordinateur de bord
- Plug & Radio, Bluetooth, 2 HP
- Poches aumônières au dos des sièges avant
- Poignées de portes extérieures ton carrosserie
- Poignées de portes intérieures peintes chrome satiné
- Prises 12V et USB à l'avant
- Projecteurs à allumage automatique
- Protection inférieure des portes
- Recyclage d'air
- Rétroviseurs extérieurs électriques en noir brillant
- Sellerie TEP/tissu «Grey/Blue»
- Ski de protection arrière
- Système de surveillance de la pression des pneus
- Tableau de bord TFT 3,5"
- Vitres teintées

COMFORT PLUS



PRINCIPAUX ÉQUIPEMENTS COMFORT PLUS = COMFORT+

- Caméra de recul
- Media Nav Evolution : système de navigation et multimédia avec écran tactile 7", compatible avec Apple CarPlay™ et Android Auto™, Bluetooth et carte Europe de l'Ouest
- Pack Orange : finition orange extérieur (barres de toit, rétroviseurs, protection inférieure des portes, bouclier avant) et intérieur (aérateurs, Media Nav, sellerie)
- Radar de recul
- Roue de secours en acier*
- Sellerie TEP «Black»

* Remplace le kit de regonflage des pneus

DACIA SPRING
TEINTES



BLEU CENOTE



GRIS ECLAIR



BLANC KAOLIN⁽¹⁾



ROUGE GOJI



NOIR ASTRAL

(1) Peinture non-métallisée

DACIA SPRING ACCESSOIRES

1. ORGANISATEURS DE CONSOLE ET DE PORTE-GOBELET

Optimisez votre rangement dans la console avec les organisateurs de console et de porte-gobelet. Vos téléphone, clés, monnaies, canette ou bouteille sont à portée de main... Vous ne pourrez plus vous en passer!

2. CHARGEUR SMARTPHONE À INDUCTION

100% de confort et de simplicité! Idéal pour recharger votre smartphone dans votre véhicule.

3. SEUILS DE PORTE AVANT ÉCLAIRÉS ET TAPIS DE SOL TEXTILE PREMIUM

L'élégance et la modernité commencent à chaque ouverture de porte par les seuils signés Spring à éclairage blanc temporisé. Faites-vous aussi plaisir avec la qualité premium des 4 tapis, la touche haut de gamme qui métamorphose et protège le sol de tout l'habitacle.

4. SAC DE RANGEMENT MULTI-USAGES

Un sac vertueux et pratique : fabriqué à partir de tissu recyclé, il permet de ranger câbles, courses ou autre en gardant votre coffre zen. Gris avec coutures bleues. Intérieur lavable facilement.





5. PROTECTIONS D'ARÊTES DE PORTE ET DE RÉTROVISEURS

Renforcez le style baroudeur urbain de votre Dacia Spring tout en lui épargnant les chocs aux points sensibles que sont les rétroviseurs et les portes avant et arrière.

6. DASHCAM INTÉGRÉ

Ce système d'enregistrement embarqué, automatique et autonome, avec caméra full HD permet de tracer et conserver l'historique de vos trajets. Un atout essentiel en cas de litige.

7. PROTECTION DE COFFRE MODULABLE EASYFLEX

Couvrez tout l'espace de chargement pour transporter des objets volumineux. Polyvalente et imperméable, la protection se plie et se déplie en toute simplicité, pour s'adapter à la position de la banquette arrière, même dossier rabattu.

8. SEUIL DE COFFRE ET TAPIS DE COFFRE

Tout au long de l'année, vous chargez et déchargez le coffre de votre véhicule. Protégez-le durablement et profitez de sa matière de qualité supérieure. Le seuil de coffre en inox, pratique et sur mesure, habille le pare-chocs et apporte une touche de style.

9. BAC DE COFFRE RÉVERSIBLE

Coffre préservé et moquette d'origine propre ! Transportez tout dans ce bac waterproof avec bords hauts anti-débordement.

ÉQUIPEMENTS & OPTIONS

	COMFORT	COMFORT PLUS
DESIGN EXTÉRIEUR		
Bouclier avant ton carrosserie	•	Pack Silverblue
Bouclier avant ton carrosserie avec insert orange	-	•
Ski de protection arrière	•	•
Barres de toit longitudinales noires avec insert chrome satiné	•	Pack Silverblue
Barres de toit longitudinales noires avec insert orange	-	•
Protection inférieure des portes	avec animation bleue	avec animation orange
Elargisseurs d'ailes noirs	•	•
Rétroviseurs extérieurs en noir brillant	•	Pack Silverblue
Rétroviseurs extérieurs en orange	-	•
Poignées de porte extérieures ton carrosserie	•	•
Jantes tôle 14" avec flexwheels DORIA	•	•
Vitres teintées	•	•
Peinture métallisée	o	o
DESIGN INTÉRIEUR		
Contours des aérateurs et de la console centrale bleus	•	Pack Silverblue
Contours des aérateurs et de la console centrale orange	-	•
Poignées de portes intérieures peintes chrome satiné	•	•
Sellerie TEP/tissu "Grey/Blue"	•	Pack Silverblue
Sellerie TEP «Black»	-	•
SÉCURITÉ		
ABS avec assistance au freinage d'urgence	•	•
ESC + antipatinage + aide au démarrage en côte	•	•
Freinage automatique d'urgence AEBS	•	•
Airbag conducteur et airbag passager déconnectable	•	•
Airbags latéraux et rideaux avant	•	•
Appuie-tête arrière virgule, réglables en hauteur	•	•
Fixation Isofix pour siège enfant aux places arrière	•	•
Condamnation automatique des portes en roulant	•	•
Antidémarrage électronique	•	•
Feux de jour à LED avant	•	•
Système de surveillance de la pression des pneus	•	•
Kit de regonflage des pneus	•	-
Roue de secours en acier	o	•
CONDUITE ET APPAREILS DE CONTRÔLE		
Tableau de bord TFT 3,5"	•	•
Ordinateur de bord	•	•
Fonction Ecomode	•	•
Indicateur de température extérieure	•	•
Alerte d'oubli de bouclage des ceintures	•	•
Alerte sonore de feux non-éteints	•	•
Appel automatique d'urgence E-call	•	•
Limiteur de vitesse	•	•
Radar et caméra de recul	-	•

	COMFORT	COMFORT PLUS
CONFORT		
Condamnation centralisée des portes à distance	•	•
Lève-vitres avant et arrière électriques	•	•
Recyclage d'air	•	•
Conditionnement d'air manuel	•	•
Bac de rangement dans portes avant	•	•
Poches aumônières au dos des sièges avant	•	•
Miroir de courtoisie côté passager	•	•
Prises 12V et USB à l'avant	•	•
Dossier de banquette arrière rabattable	•	•
VISIBILITÉ		
Projecteurs à allumage automatique	•	•
Rétroviseurs extérieurs électriques	•	•
AUDIO - MULTIMÉDIA		
Plug & Radio, Bluetooth®, 2 haut-parleurs	•	-
Media Nav Evolution : système de navigation et multimédia avec écran tactile 7", compatible avec Apple CarPlay™ et Android Auto™, Bluetooth® et carte Europe de l'Ouest	-	•
RECHARGE		
Chargeur AC 6,6 kW avec prise male type 2	•	•
Câble de recharge AC mode 3 avec connecteur type 2 «Mennekes»	•	•
Câble de recharge Flexicharger mode 2	o	o
Branchement DC 7 à 30 kW	-	o
SERVICES CONNECTÉS		
Services connectés depuis l'application My Dacia : état de charge, préconditionnement de l'habitacle, géolocalisation, arrêt/départ de charge	•	•

• : Série o : Option - : Non disponible

Android Auto™ est une marque de Google Inc. - Apple CarPlay™ est une marque d'Apple Inc.

CARACTÉRISTIQUES TECHNIQUES

ELECTRIC 45

MOTEUR

Carburant	Electricité
Puissance fiscale (cv)	4
Norme de dépollution	Euro 6D
Technologie	Permanent Magnet Synchronous
Puissance maxi kW CEE (ch) à tr/min	33 (45) - 3000
Couple maxi Nm CEE à tr/min	125 - 500

BATTERIE

Technologie	Lithium-ion
Capacité utilisable (kWh)	27.4
Tension totale (V)	240
Nombre de modules / cellules	12 / 72
Poids (kg)	186

PERFORMANCES

Vitesse maxi (km/h)	125
0-100 km/h (s)	19"10

BOÎTE DE VITESSES

Type	Réducteur à 1 seul rapport
------	----------------------------

DIRECTION

Type	Direction assistée électrique
Diamètre de braquage entre trottoirs (m)	9.5

FREINAGE

Type	Circuit en X avec ABS, AEBS, répartiteur électronique de freinage et assistance au freinage d'urgence
Roues avant	Disques ventilés - 238 x 17 mm
Roues arrière	Tambours - 170 mm

ROUES ET PNEUMATIQUES

Jantes et pneumatiques de série	4,5 J 14 - 37 165/70 R14 81H
Roue de secours	165/70 R14

AUTONOMIE EN CONSOMMATION ÉLECTRIQUE

Protocole d'homologation	WLTP
Consommation homologuée en cycle urbain (Wh/km)	100
Consommation homologuée en cycle mixte (Wh/km)	139
Autonomie en cycle urbain (km)	305
Autonomie en cycle mixte (km)	230

TEMPS DE RECHARGE (0-100%)

Chargeur embarqué	Mono-phasé de 2 à 6,6 kW
2,3 kW - prise domestique monophasée 10 A	13h32
3,7 kW - borne monophasée 16 A	8h28
7,4 kW - borne monophasée 32 A (wallbox)	4h51
Charge rapide DC 125 A (0-80%)	0h56

POIDS (kg)

Poids à vide en ordre de marche mini/maxi	1012
Poids maxi autorisé	1300
Poids total roulant	-

Depuis septembre 2018, tous les véhicules sont homologués selon le protocole WLTP (Worldwide harmonized Light vehicles new Test Procedure). Les valeurs d'émissions et de consommation homologuées selon ce protocole peuvent varier selon la version choisie et les options éventuelles. Contactez votre concessionnaire Dacia pour toute information relative à la fiscalité. Données à titre indicatif, sous réserve de modifications.

DACIA SPRING DIMENSIONS

VUE DE PROFIL

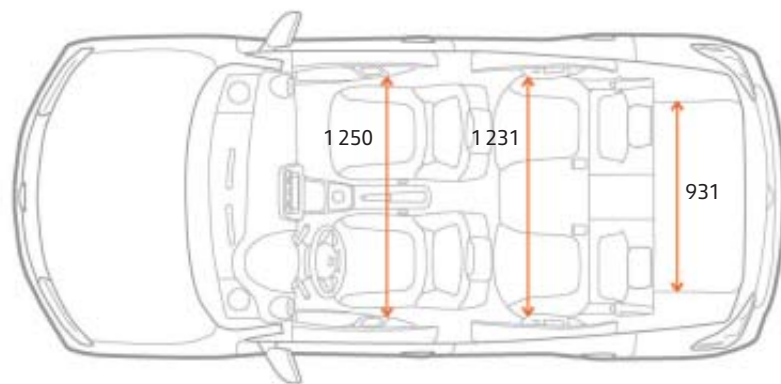
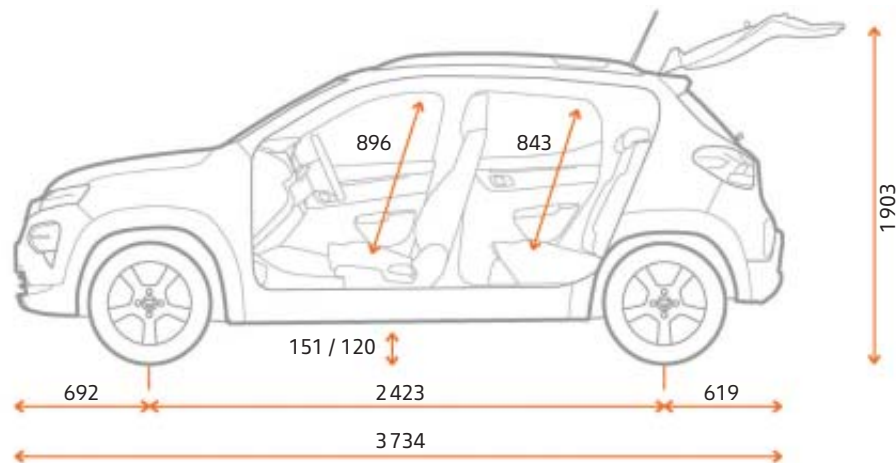

COFFRE (EN DM³ - NORME VDA)

Volume de coffre mini (sous cache-bagages)	270
Volume de coffre maxi (banquette arrière rabattue)	1100

VUE AVANT

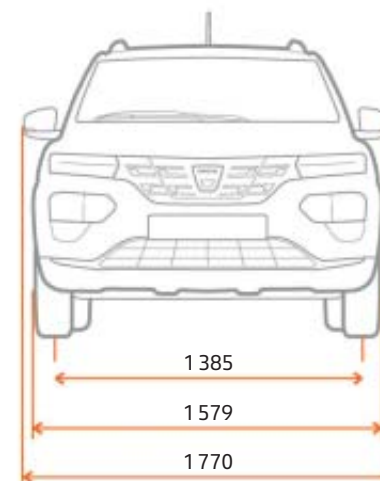

VUE ARRIÈRE

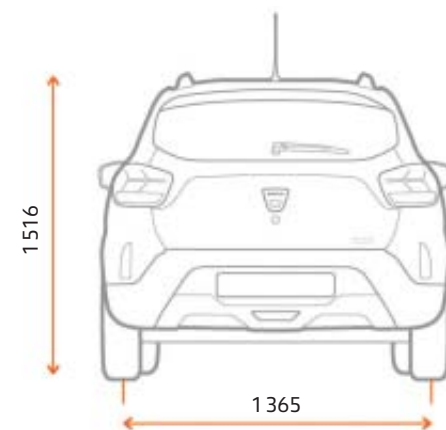

Dimensions en mm.

ROULEZ, VOYAGEZ, PROFITEZ, C'EST ÇA L'ESPRIT DACIA!

Chez Dacia, nous concevons des véhicules pratiques et robustes, au meilleur prix. Des modèles au style affirmé, mais sans superflu, équipés des technologies les plus fiables et approuvées, le tout à un prix imbattable. En dix-sept ans, nous avons changé la donne et bousculé le marché automobile. Incroyable? Pas vraiment. Notre secret? Un mix parfait de simplicité, de transparence et d'accessibilité. Du choix du modèle en passant par le prix et jusqu'à l'entretien, tout est clair et évident avec Dacia.

Conduire Dacia, c'est avoir la certitude de faire le meilleur choix. C'est faire le choix de la qualité, de la fiabilité et du design, mais aussi du confort et surtout d'un prix juste. C'est la possibilité de s'offrir un véhicule neuf qui corresponde à ses besoins. Enfin, rouler en Dacia c'est ne plus mettre tout son argent dans son véhicule, car c'est aussi partir en vacances, offrir la guitare de ses rêves à sa fille ou bien économiser, tout simplement.



EXCLUSIVEMENT
RÉSERVÉE
À TOUS





Tout a été fait pour que le contenu de la présente publication soit exact et à jour à la date de l'impression. Ce document a été réalisé à partir de préséries ou de prototypes. Les visuels et les textes sont génériques de l'ensemble de la gamme Dacia Spring. Dans le cadre de sa politique d'amélioration continue des produits, Dacia se réserve le droit, à tout moment, d'apporter des modifications aux spécifications et aux véhicules et accessoires décrits et représentés. Ces modifications sont notifiées aux concessionnaires Dacia dans les meilleurs délais. Selon les pays de commercialisation, les versions peuvent différer, certains équipements peuvent ne pas être disponibles (de série, en option ou en accessoire). Veuillez consulter votre concessionnaire Dacia pour recevoir les informations les plus récentes. En raison des limites des techniques d'impression, les couleurs reproduites dans le présent document peuvent légèrement différer des couleurs réelles de la peinture ou des matières de garniture intérieure. Tous droits réservés. La reproduction sous quelque forme ou par quelque moyen que ce soit de tout ou partie de la présente publication est interdite sans l'autorisation écrite préalable de Dacia.

PUBLICIS - CRÉDITS PHOTO : BAM (Ben&Martin), A. BERNIER, TWIN GROUP, © RENAULT MARKETING 3D-COMMERCE - DÉCEMBRE 2021